



AVISO DE DISPENSA DE LICITAÇÃO

SOLICITAÇÃO Nº 347/2024

O **Município De Capinzal**, pessoa jurídica de direito público interno, inscrita no CNPJ sob o n. 82.939.406/0001-07, com sede Administrativa situada na Rua Carmello Zócolli, nº 155, Centro, CEP 89.665-000, no Município de Capinzal, Estado de Santa Catarina, torna público, para conhecimento dos interessados, o presente aviso de Dispensa de Licitação, a fim de obter propostas adicionais, em atendimento ao art. 55 do Decreto Municipal nº 081/2024 e art. 75 da Lei nº 14.133/2021:

Art. 55. As contratações de que tratam os incisos I e II do artigo 75 da Lei nº 14.133/2021 serão precedidas de divulgação de aviso em sítio eletrônico oficial do Município de Capinzal - SC (<https://capinzal.sc.gov.br/>) e no Diário Oficial dos Municípios (DOM/SC), pelo prazo de 3 (três) dias úteis, com a especificação do objeto pretendido e com a manifestação de interesse da Administração em obter propostas adicionais de eventuais interessados, devendo ser selecionada a proposta mais vantajosa.

Art. 75. É dispensável a licitação:

I - para contratação que envolva valores inferiores a R\$ 119.812,02 no caso de obras e serviços de engenharia ou de serviços de manutenção de veículos automotores;

II - para contratação que envolva valores inferiores a R\$ 59.906,02 no caso de outros serviços e compras;

§ 3º *As contratações de que tratam os incisos I e II do caput deste artigo serão preferencialmente precedidas de divulgação de aviso em sítio eletrônico oficial, pelo prazo mínimo de 3 (três) dias úteis, com a especificação do objeto pretendido e com a manifestação de interesse da Administração em obter propostas adicionais de eventuais interessados, devendo ser selecionada a proposta mais vantajosa.*

Os interessados devem enviar suas propostas de acordo com as condições especificadas no Termo de Referência - Anexo I, exclusivamente de forma digital para

A Lei Geral de Proteção de Dados Pessoais (LGPD), Lei nº 13.709/2018, foi promulgada para proteger os direitos fundamentais de liberdade e de privacidade, e a livre formação da personalidade de cada indivíduo. Desta forma, fica de sua responsabilidade o cumprimento da mesma no que tange os dados cadastrados.



o endereço eletrônico da Agente de Contratação Elaine Gotardo: diretorialicita@capinzal.sc.gov.br, até as 23h59min do dia 09/10/2024.

A empresa detentora da proposta mais vantajosa será convocada pela Entidade Competente através do e-mail cadastrado em sua proposta para envio da documentação que comprove reunir as condições necessárias à contratação, nos termos legais, para que as apresente no prazo máximo de 01 (um) dia útil.

Capinzal/SC, 04 de outubro de 2024.

Elaine Gotardo
Agente de Contratação
Município de Capinzal

A Lei Geral de Proteção de Dados Pessoais (LGPD), Lei nº 13.709/2018, foi promulgada para proteger os direitos fundamentais de liberdade e de privacidade, e a livre formação da personalidade de cada indivíduo. Desta forma, fica de sua responsabilidade o cumprimento da mesma no que tange os dados cadastrados.



ANEXO I

TERMO DE REFERÊNCIA

COTAÇÃO DE PREÇO

Município de Capinzal – SC

Entidade Competente: Corpo de Bombeiros Militar

Objeto: Contratação de Engenheiro Responsável técnico para Acompanhamento e Fiscalização da obra de reforma do telhado do quartel do Corpo de Bombeiros Militar de Capinzal.

EM ANEXO ENCONTRA-SE O CONTRATO E PROJETOS DA OBRA.

ITEM	QTD	UN	ESPECIFICAÇÃO	VALOR UNIT.	VALOR TOTAL
1	1	Serviço	Contratação de Engenheiro Responsável técnico para Acompanhamento e Fiscalização da obra de reforma do telhado do quartel do Corpo de Bombeiros Militar de	XX	XX

A Lei Geral de Proteção de Dados Pessoais (LGPD), Lei nº 13.709/2018, foi promulgada para proteger os direitos fundamentais de liberdade e de privacidade, e a livre formação da personalidade de cada indivíduo. Desta forma, fica de sua responsabilidade o cumprimento da mesma no que tange os dados cadastrados.



			Capinzal com emissão de ART. O responsável técnico deve estar devidamente registrado no CREA-SC.		
--	--	--	-----------------------------------------------------------------------------------------------------	--	--

ESPECIFICAÇÕES:

LOCAL DE ENTREGA/EXECUÇÃO: Corpo de Bombeiros Militar de Capinzal, Rua João Tonini, Nº 20, Lot. Colina, Bairro São Cristóvão, Capinzal/SC.

PRAZO DE ENTREGA/EXECUÇÃO: 60 dias, conforme cronograma de obras.

CONDIÇÕES DE PAGAMENTO: Após entrega/execução e apresentação das respectivas notas fiscais acrescidas de mais documentos caso a Autoridade competente julgue necessário, no prazo de até 20 (vinte) dias úteis.

VALIDADE DA PROPOSTA: 60 (sessenta dias).

DADOS DA EMPRESA:

Razão Social:

CNPJ:

Endereço completo:

Representante da empresa:

Telefone:

A Lei Geral de Proteção de Dados Pessoais (LGPD), Lei nº 13.709/2018, foi promulgada para proteger os direitos fundamentais de liberdade e de privacidade, e a livre formação da personalidade de cada indivíduo. Desta forma, fica de sua responsabilidade o cumprimento da mesma no que tange os dados cadastrados.



Email:

Responsável pela cotação:

Local e Data:

Assinatura do Responsável pela cotação



Processo Licitatório Nº 0093/2024
Concorrência Nº 0011/2024
Contrato 0314/2024

DAS PARTES:

CONTRATANTE: O **MUNICÍPIO DE CAPINZAL**, pessoa jurídica de direito público interno, inscrita no CNPJ sob o n. 82.939.406/0001-07, com sede Administrativa situada na Rua Carmello Zócolli, nº 155, Centro, CEP 89.665-000, no Município de Capinzal, Estado de Santa Catarina, através da Autoridade Competente: SECRETÁRIO DE ADMINISTRAÇÃO E FINANÇAS, Sr. IVAIR LOPES RODRIGUES, inscrito (a) no CPF-MF sob o nº 040.XXX.069-XX designado CONTRATANTE;

CONTRATADA: A EMPRESA **HIDRAOURO SOLUÇÕES EM INSTALAÇÕES HIDRÁULICAS LTDA**, inscrita no CNPJ sob o nº 13.185.407/0001-82, com sede na RUA DONA LINDA SANTOS, 200, CENTRO, no município de OURO, SC, CEP: 89663-000, Telef.: (49) 3555-2929, E-mail: hidraouroengenharia@gmail.com, representada neste ato por CASSIANO FELIPE BEDIN, inscrito(a) no CPF sob o nº 059.XXX.309-XX, doravante simplesmente designada CONTRATADA;

Nos termos do Processo Licitatório e Concorrência acima mencionados, da Lei Federal n. 14.133/21 e suas alterações posteriores, Decretos Municipais n. 025/23, n. 029/23, n. 030/23, n. 049/23 e Lei Municipal n. 269/23, bem como as condições a seguir estabelecidas firmam o presente contrato.

CLÁUSULA PRIMEIRA - OBJETO

Objeto: Contratação de empresa especializada para troca do telhado do Corpo de Bombeiros Militar de Capinzal.

CLÁUSULA SEGUNDA - DA FORMA DE EXECUÇÃO

2.1. O objeto deste contrato deverá ser executado em estrita obediência ao presente instrumento, devendo ser observados integralmente o Edital e seus anexos, bem como a proposta elaborada pela CONTRATADA, passando tais documentos a fazer parte integrante do presente instrumento, para todos os fins de direito.

2.2. Fica acordado que a execução dos serviços será regida pelo respectivo Edital e seus anexos, pelo projeto técnico, pela proposta da contratada e toda a documentação da licitação que são complementares entre si, de modo que,



qualquer detalhe que se mencione em um documento e se omita em outro será considerado especificado e válido.

2.3. A CONTRATADA deverá iniciar os serviços em até 10 (dez) dias da data de recebimento da Ordem de Serviço Inicial e entregar o objeto, completamente executada, no prazo final estipulado especifica deste instrumento.

CLÁUSULA TERCEIRA - DO PRAZO DE EXECUÇÃO

3.1. O prazo para execução do objeto pela CONTRATADA, após assinatura do contrato e emissão da competente ordem de serviço, concluído e em condições plenas de uso, conforme estabelecido no Edital de CONCORRÊNCIA supracitado é de **60 (SESSENTA) DIAS**, observado o prazo disponível no cronograma físico e financeiro do projeto básico.

3.2. O prazo poderá ser prorrogado, excepcionalmente, na ocorrência das hipóteses previstas em Lei.

CLÁUSULA QUARTA - DO PREÇO

4.1. Pela perfeita e integral execução do objeto deste contrato, o Município CONTRATANTE pagará à CONTRATADA a importância total conforme especificado abaixo e proposta da CONTRATADA:

ITEM	QTDA.	UNID.	DESCRIÇÃO	PREÇO UNIT.	PREÇO TOTAL
1	1	UN	TROCA DO TELHADO DO QUARTEL DO CORPO DE BOMBEIROS MILITAR DE CAPINZAL.	445.899,90	445.899,90
				TOTAL:	445.899,90

4.1.1. Do valor total informado no subitem 4.1, refere-se a mão de obra e materiais.

4.2. Fica expressamente estabelecido que os preços constantes na proposta da CONTRATADA, incluem todos os custos, diretos e indiretos, requeridos para a execução do objeto do contrato, constituindo-se na única remuneração devida.

CLÁUSULA QUINTA - DAS GARANTIAS



5.1. A CONTRATADA apresentou comprovante de garantia na modalidade APÓLICE SEGURO GARANTIA (apólice nº 061902024872107750056837, com vigência inicial em 02/09/2024 e término em 30/11/2024), conforme previsto no art. 96, §1º, da Lei nº 14.133/2021, no valor correspondente a 5% (cinco por cento) do valor contratado, sendo esta de R\$ 22.294,99 (vinte e dois mil, duzentos e noventa e quatro reais e noventa e nove centavos).

5.2. O Município restituirá ou liberará a garantia ofertada, no prazo máximo 60 (sessenta) dias após a assinatura do termo de recebimento definitivo dos serviços objetos desta licitação, conforme art. 100 da Lei nº 14.133/2021 mediante solicitação formalizada da Contratada.

5.4. O seguro garantia deve prever o pagamento de multas contratuais e contemplar Cobertura de Ações Trabalhistas e Previdenciárias do CONTRATADO em relação à obra. O seguro-garantia deverá prever o atendimento deste edital como condição geral.

5.5. Havendo prorrogação de prazo formalmente admitido pela Administração, deverá o Contratado apresentar nova garantia de execução do Contrato, de forma a abranger o período de prorrogação, retendo a administração os créditos do Contratado, enquanto não efetivada tal garantia, ou valor a ela correspondente.

5.6. Ocorrendo aumento no valor contratual decorrente de acréscimos de obras ou serviços, o Contratado, por ocasião da assinatura do Termo Aditivo, deverá proceder ao reforço da garantia inicial, no mesmo percentual previsto.

CLÁUSULA SEXTA - DA FORMA E DAS CONDIÇÕES DE PAGAMENTO

6.1. Os pagamentos serão efetuados por meio de medições, cujos valores serão obtidos de acordo com os quantitativos efetivamente executados, pelos respectivos preços unitários propostos, considerando o cronograma.

6.2. O pagamento será efetuado conforme a apresentação da Nota Fiscal devidamente atestada pelo setor solicitante do serviço correspondente e conformidade com o Cronograma Físico Financeiro e/ou demais documentos comprobatórios que sejam necessários ser juntados ao processo de pagamento.

6.3. O Poder Executivo do Município de Capinzal, ao efetuar pagamento a pessoa jurídica, referente a qualquer serviço ou mercadoria, contratado e prestado,



procederá a retenção do Imposto de Renda – IR, em observância ao disposto no Decreto Municipal n. 083, de 18 de julho de 2023, que “Dispõe sobre os procedimentos relativos à retenção do Imposto de Renda Retido na Fonte (IRRF) sobre os rendimentos pagos a pessoas jurídicas pela Administração Pública Direta e Indireta, e Câmara de Vereadores do Município de Capinzal, SC, e dá outras providências”, bem como em observância o disposto no art. 64, da Lei Federal nº [9.430](#) de 1996, no art. 15, da Lei Federal nº 9.249 de 1995, e, também, na Instrução Normativa nº 1234/2012, com alterações dadas pela Instrução Normativa nº 2.145/2023 da Receita Federal do Brasil.

6.3.1. Não se aplica a retenção de imposto de renda prevista no Decreto Municipal n. 083/2023 aos optantes do Simples Nacional, incluindo-se os Microempreendedores Individuais – MEI, na forma da Instrução Normativa nº 765 da Receita Federal do Brasil, além das pessoas jurídicas amparadas por isenção, imunidade, não incidência ou alíquota zero de imposto de renda conforme o artigo 4º da Instrução Normativa 1234/2012.

6.3.2. Na forma do art. 2º do Decreto Municipal n. 083/2023, nos documentos fiscais com data de emissão posteriores a 1º de agosto de 2023 deverá constar a informação da retenção do IR, sob pena de devolução da referida Nota Fiscal para correção.

6.4. Quando não demonstrado o cumprimento total das obrigações contratuais, sobretudo as relacionadas a encargos sociais e trabalhistas, deverá a Administração promover a imediata retenção dos créditos decorrentes do contrato e iniciar processo para aplicação das sanções administrativas pertinentes.

CLÁUSULA SÉTIMA - DO PRAZO DE VIGÊNCIA

7.1. VIGÊNCIA do presente Contrato: 31/12/2024.

7.1.1. A vigência está vinculada aos valores a serem pagos à contratada decorrentes dos créditos orçamentários, e poderá ser prorrogada considerando o disposto nos Art. 105 a 114 da Lei 14.133/2021, desde que haja interesse por parte da Administração Pública.

7.2. As Ordens de Paralisação, devidamente justificadas por escrito nos autos, suspendem o curso do prazo de execução do contrato, tornando a correr com a Ordem de Reinício dos serviços.

7.3. A prorrogação do prazo de execução, descontados os períodos de paralisação, será permitida, segundo o § 5º do art. 115 da Lei nº 14.133/2021,



automaticamente pelo tempo correspondente, anotadas tais circunstâncias mediante simples apostila.

7.3.1. Ainda, conforme art. 111 da Lei nº 14.133/2021, "na contratação que previr a conclusão de escopo predefinido, o prazo de vigência será automaticamente prorrogado quando seu objeto não for concluído no período firmado no contrato".

7.3.2. Conforme art. 6, inciso XVII da Lei nº 14.133/2021, "serviços não contínuos ou contratos por escopo, são aqueles que impõem ao contratado o dever de realizar a prestação de um serviço específico em período predeterminado, podendo ser prorrogado, desde que justificadamente, pelo prazo necessário à conclusão do objeto".

7.4. Na contagem do prazo de vigência estabelecido neste instrumento, excluir-se-á o dia da publicação e incluir-se-á o do vencimento, conforme disposto no Art. 183 da Lei nº. 14.133/2021.

7.5. O contrato proveniente desta licitação será regido pelas normativas da Lei nº 14.133/2021 e poderá ser alterado, com as devidas justificativas nos casos previstos em Lei.

CLÁUSULA OITAVA - DA DOTAÇÃO ORÇAMENTÁRIA

8.1. As despesas decorrentes desta licitação correrão à conta dos recursos específicos do Orçamento Geral, existentes nas dotações orçamentárias dos órgãos e entidades usuários, na data dos respectivos empenhos, conforme abaixo relacionadas:

RECURSOS MUNICIPAIS: 100%

ÓRGÃO: 03 - SECRETARIA DA ADMINISTRACAO E FINANÇAS / ENCARGOS GERAIS DA ADMINISTRACAO

UNIDADE: 002 - SECRETARIA DA ADMINISTRACAO E FINANÇAS / ENCARGOS GERAIS DA ADMINISTRACAO

REDUZIDO: 57 PROJETO ATIVIDADE: .2.135 - MANUTENÇÃO DAS INSTALAÇÕES DA SEDE DO CORPO DE BOMBEIROS

ELEMENTO DESPESA: 4.4.90.00.00.00.00.00 - APLICACOES DIRETAS

RECURSOS: 2.500.0000.0300.00 - SF RECURSOS ORDINÁRIO

CLÁUSULA NONA - DAS OBRIGAÇÕES DA CONTRATADA E CONTRATANTE

Será de responsabilidade da **CONTRATADA**:



9.1. A CONTRATADA terá o prazo de até 10 (dez) dias úteis, após formalmente convocada, para assinar o Contrato, que obedecerá ao modelo constante do Anexo deste Edital.

9.2. A convocação para assinatura do Contrato se dará unicamente por endereço eletrônico, o qual será considerado o e-mail informado pela Empresa no documento "dados da empresa e representante legal" conforme modelo anexo a este instrumento.

9.3. Este prazo poderá ser prorrogado uma única vez, por igual período, quando solicitado pela adjudicatária durante o seu transcurso, desde que a justificativa seja aceita pela Secretaria competente.

9.4. Se a contratada não assinar o instrumento contratual no prazo estabelecido no subitem precedente, estará sujeita às penalidades previstas neste Edital.

9.5. Aplicam-se à execução das OBRAS e/ou dos SERVIÇOS DE ENGENHARIA a serem contratados as normas da ABNT – Associação Brasileira de Normas Técnicas, assim como as determinações da CONTRATANTE e da legislação pertinente.

9.6. Se a Contratante relevar o descumprimento no todo ou em parte de quaisquer obrigações da Licitante Contratada, tal fato não poderá liberar, desonerar ou de qualquer modo afetar ou prejudicar essas mesmas obrigações, as quais permanecerão inalteradas como se nenhuma omissão ou tolerância houvesse ocorrido.

9.7. Responsabilizar-se pelo fornecimento de materiais e da mão-de-obra necessários à perfeita execução do objeto contratado.

9.8. A contratada deverá conceder LIVRE ACESSO aos seus documentos e registros contábeis, referentes ao objeto da licitação, para os Servidores ou Empregados do Órgão ou Entidade Contratante e dos Órgãos de Controle Interno e Externo.

9.9. Do contrato, regulado pelas instruções constantes deste Edital e seu(s) anexo(s), decorrem as obrigações, direitos e responsabilidades das partes relativas aos serviços objeto desta licitação.

9.10. Fica determinado que os projetos, especificações e toda a documentação relativa à obra são complementares entre si, de modo que qualquer detalhe mencionado em um documento e omitido em outro será considerado especificado e válido.



9.11. A Contratada deverá manter as condições de habilitação e será responsável pelos encargos trabalhistas, previdenciários, fiscais e comerciais resultantes da execução do contrato.

9.12. O contrato compreenderá a totalidade dos serviços, baseado na relação de preços propostos pela Licitante, considerados finais e incluindo todos os encargos, taxas e bonificações.

9.13. A Contratada deverá manter um Preposto, aceito pela Administração, no local do serviço, para representá-lo nas questões inerentes a execução do contrato.

9.14. A empresa contratada deverá colocar e manter placas indicativas do empreendimento, que deverão ser afixadas em local apropriado, enquanto durar a execução dos serviços.

9.15. O Contratado deverá manter no Canteiro de Obras, a Anotação de Responsabilidade Técnica (ART) e via impressa dos projetos de engenharia em execução.

9.16. O Contratado deve respeitar, conforme Art. 45 da Lei 14.133/2021, especialmente, as normas relativas a:

I - Disposição final ambientalmente adequada dos resíduos sólidos gerados pelas obras contratadas;

II - Mitigação por condicionantes e compensação ambiental, que serão definidas no procedimento de licenciamento ambiental;

III - Utilização de produtos, de equipamentos e de serviços que, comprovadamente, favoreçam a redução do consumo de energia e de recursos naturais;

IV - Avaliação de impacto de vizinhança, na forma da legislação urbanística;

V - Proteção do patrimônio histórico, cultural, arqueológico e imaterial, inclusive por meio da avaliação do impacto direto ou indireto causado pelas obras contratadas;

VI - Acessibilidade para pessoas com deficiência ou com mobilidade reduzida.



9.17. O contratado será obrigado a reparar, corrigir, remover, reconstruir ou substituir, a suas expensas, no total ou em parte, o objeto do contrato em que se verificarem vícios, defeitos ou incorreções resultantes de sua execução ou de materiais nela empregados.

9.18. A CONTRATADA deverá providenciar, sob as penas cabíveis, o uso de equipamentos de segurança obrigatórios, de acordo com as normas legais pertinentes, para que seja obedecido de forma rigorosa na execução de obra/serviços objeto do contrato.

9.19. Caberá a CONTRATADA todas as despesas de execução dos serviços, responsabilizando-se ainda pela coleta, armazenamento e destinação final, de forma adequada, dos resíduos oriundos dos serviços do objeto deste contrato.

9.20. A contratada deverá recrutar, em seu nome e sob sua inteira e exclusiva responsabilidade, os empregados necessários à perfeita execução dos serviços objeto deste Contrato, cabendo-lhe efetuar todos os pagamentos de salários (com base no salário e noutros direitos fixados para cada categoria, através de acordo ou convenção coletiva de trabalho, sentença normativa ou outra forma prevista em lei), bem como o cumprimento de todas as obrigações trabalhistas, previdenciárias e fiscais, inclusive aquelas decorrentes de acidentes, indenizações, seguros e quaisquer outras em decorrência da sua condição de empregados, sem qualquer solidariedade do Município de Capinzal, inclusive em matéria trabalhista.

9.21. A eventual substituição de profissional na equipe não justificará atraso e/ou o comprometimento na qualidade dos serviços, ficando a CONTRATADA sujeita às penalidades legais cabíveis.

9.22. Amparado pelo art. 122 da Lei nº 14.133/21, na execução do contrato e sem prejuízo as responsabilidades contratuais e legais, o contratado poderá subcontratar partes da obra ou serviço, até o limite de 25% do objeto do contrato, exceto em se tratando dos serviços de maior relevância do contrato.

9.23. O contratado apresentará à Administração documentação que comprove capacidade técnica do subcontratado, que será avaliada e juntada aos autos do processo correspondente.

9.24. É vedada a subcontratação de pessoa física ou jurídica, se aquela ou os dirigentes desta mantiverem vínculo de natureza técnica, comercial, econômica, financeira, trabalhista ou civil com dirigente do órgão ou entidade contratante ou com agente público que desempenhe função na licitação ou atue na fiscalização ou



na gestão do contrato, ou se deles forem cônjuge, companheiro ou parente em linha reta, colateral, ou por afinidade, até o terceiro grau.

9.25. Antes do início da execução, a empresa subcontratada deverá apresentar ART/RRT relativas aos serviços que irá desempenhar.

9.26. Não existirá qualquer vínculo jurídico entre o Município CONTRATANTE e os empregados, subcontratados ou fornecedores da CONTRATADA que, como tal, tenham ou venham a ter relação com a execução do objeto de que trata este Contrato.

Será de responsabilidade do **CONTRATANTE**:

9.27. Promover o acompanhamento e a fiscalização da execução do objeto, sob o aspecto quantitativo e qualitativo, bem como com relação à eficiência e à efetividade na realização dos serviços prestados, anotando em registro próprio eventuais falhas detectadas.

9.28. Notificar a CONTRATADA, de quaisquer irregularidades ou imperfeições que venham a ocorrer, em função da execução do objeto deste contrato, visando a sua regularização, fixando prazo para as devidas correções.

9.29. Não sendo os trabalhos conduzidos em inteira conformidade com os desenhos, detalhes, especificações e instruções fornecidas e aprovadas pelo Município CONTRATANTE, este, além das sanções previstas na legislação, poderá determinar a paralisação total ou parcial dos trabalhos defeituosos.

9.30. Rejeitar, no todo ou em parte, os materiais e serviços que a CONTRATADA eventualmente executar fora das especificações contidas no Edital e seus anexos.

9.31. Efetuar os pagamentos no prazo e forma estabelecidos neste instrumento, ressalvada a ocorrência de fatos supervenientes, fortuitos ou força maior, devidamente justificado pelo setor competente.

9.32. A CONTRATANTE providenciará a respectiva publicação, em resumo, do extrato do presente instrumento contratual e de eventuais aditivos, na imprensa oficial, na forma prevista em Lei.

9.33. O Município de Capinzal, quando julgar conveniente e mediante termo aditivo, poderá introduzir modificações nos desenhos e especificações já aprovados, dar instruções adicionais ou suprimir trabalhos anteriormente ordenados.



CLÁUSULA DÉCIMA - DA FISCALIZAÇÃO DA EXECUÇÃO DO CONTRATO

10.1. A fiscalização do presente contrato será realizada por servidor designado, atendendo o disposto no art. 117 da Lei n. 14.133/2021, conforme Portaria:

Portaria nº 0015/2024 – Fiscais de Contrato

Nome	Entidade	Telefone	E-mail
Witor Mateus de Jesus	Secretaria da Administração e Finanças	49 3555 8707	admlicita@capinzal.sc.gov.br

10.2. A fiscalização não exclui nem reduz a responsabilidade da contratada, inclusive perante terceiros, por qualquer irregularidade, ainda que resultante de imperfeições técnicas ou vícios redibitórios e, na ocorrência desta, não implica em corresponsabilidade da Administração ou de seus agentes e prepostos, de conformidade com o art. 119 e 120 da Lei Federal nº 14.133, de 2021.

10.3. São atribuições do fiscal do contrato, designado pelo Ordenador de Despesa dos Órgãos da Administração Municipal Direta:

- I - esclarecer prontamente as dúvidas administrativas e técnicas e divergências surgidas na execução do objeto contratado;
- II - expedir, através de notificações e/ou relatório de vistoria, as ocorrências e fazer as determinações e comunicações necessárias à perfeita execução dos serviços;
- III - proceder às medições dos serviços executados;
- IV - adotar as medidas preventivas de controle dos contratos, inclusive manifestar-se a respeito da suspensão da entrega de bens, da realização de serviços ou da execução de obras;
- V - conferir e certificar as faturas relativas às aquisições, serviços ou obras;
- VI - proceder às avaliações dos serviços executados pela contratada;
- VII - dar parecer técnico nos pedidos de alterações contratuais;
- VIII - realizar, na forma do art. 140 da Lei Federal nº 14.133, de 2021, o recebimento do objeto contratado, quando for o caso;
- IX - abrir processo administrativo e o encaminhar, com vistas à apuração de eventuais irregularidades e aplicação das respectivas sanções previstas em contrato; e,



X - outras atividades compatíveis com a função ou especificados na Ata de Registro de Preços.

10.4. O fiscal do contrato anotará em registro próprio todas as ocorrências relacionadas à execução do contrato, determinando o que for necessário para a regularização das faltas ou dos defeitos observados.

10.5. O fiscal do contrato informará a seus superiores, em tempo hábil para a adoção das medidas convenientes, a situação que demandar decisão ou providência que ultrapasse sua competência.

10.6. O fiscal do contrato poderá ser auxiliado pelos órgãos de assessoramento jurídico e de controle interno da Administração, que deverão dirimir dúvidas e subsidiá-lo com informações relevantes para prevenir riscos na execução contratual.

CLÁUSULA DÉCIMA PRIMEIRA – DAS CONDIÇÕES DE RECEBIMENTO DO OBJETO

11.1. Os critérios de recebimento e aceitação do objeto estão sujeitos as condições estabelecidas no Edital e seus anexos e demais documentos que fazem parte de instrumento.

11.2. O Objeto deste contrato será recebido em obediência ao constante no Art. 140 da Lei 14.133/2021:

I - em se tratando de obras e serviços:

a) provisoriamente, pelo responsável por seu acompanhamento e fiscalização, mediante termo detalhado, quando verificado o cumprimento das exigências de caráter técnico;

b) definitivamente, por servidor ou comissão designada pela autoridade competente, mediante termo detalhado que comprove o atendimento das exigências contratuais;

II - em se tratando de compras:

a) provisoriamente, de forma sumária, pelo responsável por seu acompanhamento e fiscalização, com verificação posterior da conformidade do material com as exigências contratuais;

b) definitivamente, por servidor ou comissão designada pela autoridade competente, mediante termo detalhado que comprove o atendimento das exigências contratuais.



11.3. O objeto do contrato poderá ser rejeitado, no todo ou em parte, quando estiver em desacordo com o contrato.

11.4. O recebimento provisório ou definitivo não excluirá a responsabilidade civil pela solidez e pela segurança da obra ou serviço nem a responsabilidade ético-profissional pela perfeita execução do contrato, nos limites estabelecidos pela lei ou pelo contrato.

11.5. Em se tratando de projeto de obra, o recebimento definitivo pela Administração não eximirá o projetista ou o consultor da responsabilidade objetiva por todos os danos causados por falha de projeto.

11.6. Em se tratando de obra, o recebimento definitivo pela Administração não eximirá o contratado, pelo prazo mínimo de 5 (cinco) anos, admitida a previsão de prazo de garantia superior no edital e no contrato, da responsabilidade objetiva pela solidez e pela segurança dos materiais e dos serviços executados e pela funcionalidade da construção, da reforma, da recuperação ou da ampliação do bem imóvel, e, em caso de vício, defeito ou incorreção identificados, o contratado ficará responsável pela reparação, pela correção, pela reconstrução ou pela substituição necessárias.

CLÁUSULA DÉCIMA SEGUNDA - DAS PENALIDADES

12.1. O licitante ou contratado terá responsabilidade administrativa pelas infrações previstas no Art. 155 da Lei 14.133/2021, sendo as seguintes:

I - dar causa à inexecução parcial do contrato;

II - dar causa à inexecução parcial do contrato que cause grave dano à Administração, ao funcionamento dos serviços públicos ou ao interesse coletivo;

III - dar causa à inexecução total do contrato;

IV - deixar de entregar a documentação exigida para o certame;

V - não manter a proposta, salvo em decorrência de fato superveniente devidamente justificado;

VI - não celebrar o contrato ou não entregar a documentação exigida para a contratação, quando convocado dentro do prazo de validade de sua proposta;

VII - ensejar o retardamento da execução ou da entrega do objeto da licitação sem motivo justificado;

VIII - apresentar declaração ou documentação falsa exigida para o certame ou prestar declaração falsa durante a licitação ou a execução do contrato;

IX - fraudar a licitação ou praticar ato fraudulento na execução do contrato;

X - comportar-se de modo inidôneo ou cometer fraude de qualquer natureza;

XI - praticar atos ilícitos com vistas a frustrar os objetivos da licitação;

XII - praticar ato lesivo previsto no art. 5º da Lei nº 12.846, de 1º de agosto de 2013.



12.2. Serão aplicadas ao responsável pelas infrações administrativas as sanções previstas no Art. 156 da Lei 14.133/2021, sendo as seguintes:

- I - advertência;
- II - multa;
- III - impedimento de licitar e contratar;
- IV - declaração de inidoneidade para licitar ou contratar.

§ 1º Na aplicação das sanções serão considerados:

- I - a natureza e a gravidade da infração cometida;
- II - as peculiaridades do caso concreto;
- III - as circunstâncias agravantes ou atenuantes;
- IV - os danos que dela provierem para a Administração Pública;
- V - a implantação ou o aperfeiçoamento de programa de integridade, conforme normas e orientações dos órgãos de controle.

12.3. A aplicação das sanções ao responsável pelas infrações administrativas seguirá as disposições previstas nos art. 156 a 163, da Lei 14.133/2021.

CLÁUSULA DÉCIMA TERCEIRA - DA PREVENÇÃO DE ACIDENTES DO TRABALHO

13.1. A CONTRATADA, deverá assumir integral e exclusivamente todas as responsabilidades no que se refere às obrigações fiscais, comerciais e trabalhistas e previdenciária, bem como às que dizem respeito as normas de segurança do trabalho, prevista na legislação específica, bem como os demais encargos que porventura venham a incidir sobre o objeto do contrato, nos termos da Lei 14.133/2021.

13.2. A CONTRATADA deverá providenciar, sob as penas cabíveis, o uso de equipamentos de segurança obrigatório, de acordo com as normas legais pertinentes, para que seja obedecido de forma rigorosa na execução do serviço objeto do contrato.

13.3. Antes de iniciar os trabalhos, objeto desta licitação, a CONTRATADA deverá obrigatoriamente, apresentar à Fiscalização do Departamento competente do Município de Capinzal, cópia dos seguintes documentos:

- a) Fornecer por escrito, em papel timbrado da empresa, os procedimentos a serem adotados em caso de acidente de trabalho, grave ou fatal;
- b) PCMSO – NR 7 (Programa de Controle Médico de Saúde Ocupacional);
- c) ASO (Atestado de Saúde Ocupacional);



- d) Ordens de Serviço Sobre Segurança e Medicina do Trabalho específicas para o Objeto desta Licitação (uma para cada trabalhador envolvido na execução das obras/serviços assinada pelo mesmo), conforme item 1.7 da NR 1;
- e) Comprovante de participação dos trabalhadores no treinamento de segurança admissional, com carga horária mínima de 06 (seis) horas, conforme previsto no item 18.28 da NR 18;
- f) Ficha de controle de recebimento de EPI's e termo de responsabilidade assinada pelo trabalhador; e
- g) Fornecer em documento próprio da empresa o nome do Responsável Técnico dos serviços, Engenheiro de Segurança, Técnico de Segurança do Trabalho, Cipeiros (onde couber, conforme Portaria 3.214/78 do Ministério do Trabalho – NR 4 e NR 5), com telefone, endereço, etc.

13.4. Durante a execução dos Trabalhos, a CONTRATADA deverá, quando for o caso, apresentar à Fiscalização do Departamento competente do Município de Capinzal, os seguintes documentos:

- a) Em caso de acidente de trabalho, a CONTRATADA deverá apresentar ao Departamento competente, no prazo máximo de 24 (vinte e quatro) horas após a ocorrência, cópia da CAT – Comunicação de Acidente do Trabalho, providências tomadas, relatório do acidente efetuado pelo SESMET, investigação do acidente pela CIPA; e
- b) No caso de acidente grave ou fatal a CONTRATADA deverá informar imediatamente a ocorrência à fiscalização do Município de Capinzal.

CLÁUSULA DÉCIMA QUARTA - DAS ALTERAÇÕES

14.1. O Presente contrato poderá ser alterado na ocorrência de quaisquer fatos previstos no Art. 124 da Lei 14.133/2021 desde que devidamente comprovados, sempre através da formalização de termos aditivos.

14.3. A CONTRATADA fica obrigada a aceitar, nas mesmas condições contratuais, os acréscimos e supressões que se fizerem necessários, em decorrência de alteração de projetos, exclusão ou inclusão de atividades ou outras situações previstas na Lei n. 14.133/2021, após prévia análise da CONTRATANTE, respeitados os limites legais previstos.

14.4. O Município CONTRATANTE, quando julgar conveniente e mediante termo aditivo poderá introduzir modificações nos desenhos e especificações já aprovados, dar instruções adicionais ou suprimir trabalhos anteriormente ordenados.



14.5. A critério da Contratante, quando e se necessário, será exigido da contratada desenvolvimento de projeto executivo concomitantemente com a execução dos serviços, sem que isto importe em custos adicionais de espécie alguma ao presente contrato.

CLÁUSULA DÉCIMA QUINTA - DA EXTINÇÃO DO CONTRATO

15.1. Poderá este Contrato ter extinção na forma da lei, pela ocorrência das situações previstas no Art. 137, 138 e 139 da Lei 14.133/2021.

15.2. Os casos de rescisão e/ou extinção contratual serão formalmente motivados nos autos do processo, precedidos de autorização escrita e fundamentada da autoridade competente e assegurado o contraditório e a ampla defesa.

15.3. Na hipótese de se operar a rescisão do presente Contrato, a CONTRATADA reconhece, desde logo, o direito da CONTRATANTE de adotar, no que couber, as medidas previstas nos Art. 155 e 156 da Lei 14.133/2021.

CLÁUSULA DÉCIMA SEXTA – PUBLICAÇÃO

16.1. A publicação do extrato do contrato será efetuada através da Imprensa Oficial do Município conforme prevê Lei n. 14.133/2021.

16.2. A divulgação no Portal Nacional de Contratações Públicas (PNCP) se dará de acordo com o Art. 94 da Lei n. 14.133/2021.

CLÁUSULA DÉCIMA SÉTIMA - LEGISLAÇÃO APLICÁVEL E DOS CASOS OMISSOS

17.1. O presente Contrato encontra-se vinculado ao Processo Licitatório que o originou, cujo Edital e seus anexos considerados como partes integrantes, sendo os casos omissos resolvidos à luz da Lei 14.133/2021.

CLÁUSULA DÉCIMA OITAVA - TRANSMISSÃO DE DOCUMENTOS

18.1. A troca eventual de documentos entre o Município de Capinzal e a CONTRATADA será feita formalmente, mediante protocolo ou através de e-mail.

CLÁUSULA DÉCIMA NONA - DO REAJUSTE, REEQUILÍBRIO E REACTUAÇÃO CONTRATUAL

19.1. Os preços contratados serão alterados, para mais ou para menos, conforme o caso, se houver, após a data da apresentação da proposta, criação, alteração ou



extinção de quaisquer tributos ou encargos legais ou a superveniência de disposições legais, com comprovada repercussão sobre os preços contratados, conforme Art. 134 da Lei 14.133/2021.

19.2. Dentro do prazo de vigência do contrato e mediante solicitação da contratada, os preços contratados poderão sofrer reajuste após o interregno de um ano, aplicando-se o índice IPCA/IBGE (Índice de Preços ao Consumidor Amplo do Instituto de Geografia e Estatística), ou outro que este Município julgar plausível no momento atual, exclusivamente para as obrigações iniciadas e concluídas após a ocorrência da anualidade.

19.3. Conforme artigo 135 da Lei 14.133/2021, os preços dos contratos para serviços contínuos com regime de dedicação exclusiva de mão de obra ou com predominância de mão de obra serão repactuados para manutenção do equilíbrio econômico-financeiro, mediante demonstração analítica da variação dos custos contratuais, com data vinculada:

I - à da apresentação da proposta, para custos decorrentes do mercado;

II - ao acordo, à convenção coletiva ou ao dissídio coletivo ao qual a proposta esteja vinculada, para os custos de mão de obra.

19.4. Ainda, conforme cita o parágrafo oitavo do artigo 25 da Lei nº 14.133/21, na hipótese de regime de dedicação exclusiva de mão de obra ou predominância de mão de obra é cabível a repactuação, mediante demonstração analítica da variação dos custos.

19.4.1. Conforme cita o parágrafo oitavo do artigo 135 da Lei nº 14.133/21:

§ 1º A Administração não se vinculará às disposições contidas em acordos, convenções ou dissídios coletivos de trabalho que tratem de matéria não trabalhista, de pagamento de participação dos trabalhadores nos lucros ou resultados do contratado, ou que estabeleçam direitos não previstos em lei, como valores ou índices obrigatórios de encargos sociais ou previdenciários, bem como de preços para os insumos relacionados ao exercício da atividade.

§ 2º É vedado a órgão ou entidade contratante vincular-se às disposições previstas nos acordos, convenções ou dissídios coletivos de trabalho que tratem de obrigações e direitos que somente se aplicam aos contratos com a Administração Pública.

§ 3º A repactuação deverá observar o interregno mínimo de 1 (um) ano, contado da data da apresentação da proposta ou da data da última repactuação.



§ 4º A repactuação poderá ser dividida em tantas parcelas quantas forem necessárias, observado o princípio da anualidade do reajuste de preços da contratação, podendo ser realizada em momentos distintos para discutir a variação de custos que tenham sua anualidade resultante em datas diferenciadas, como os decorrentes de mão de obra e os decorrentes dos insumos necessários à execução dos serviços.

§ 5º Quando a contratação envolver mais de uma categoria profissional, a repactuação a que se refere o inciso II do caput deste artigo poderá ser dividida em tantos quantos forem os acordos, convenções ou dissídios coletivos de trabalho das categorias envolvidas na contratação.

§ 6º A repactuação será precedida de solicitação do contratado, acompanhada de demonstração analítica da variação dos custos, por meio de apresentação da planilha de custos e formação de preços, ou do novo acordo, convenção ou sentença normativa que fundamenta a repactuação.

19.4.2. O prazo da Administração Pública para resposta ao pedido de repactuação de preços será de 30 (trinta) dias, contado da data do fornecimento da documentação prevista no item 23.2 deste instrumento convocatório.

CLÁUSULA VIGÉSIMA - DO FORO

20.1. As partes elegem o foro da Comarca de Capinzal, Estado de Santa Catarina, renunciando expressamente a qualquer outro foro, por mais privilegiado que seja, para dirimir quaisquer questionamentos, porventura, relacionados à execução do presente contrato.

E assim, por estarem de acordo, ajustadas e contratadas, após lido e achado conforme, firmam o presente instrumento, a fim de que produza seus efeitos legais, cujo instrumento ficará arquivado, no Município de Capinzal no respectivo processo licitatório digital, nos termos do que dispõe a Lei 14.133/2021.

Capinzal/SC, 13 de setembro de 2024.

**HIDRAOURO SOLUÇÕES EM INSTALAÇÕES
HIDRÁULICAS LTDA
CASSIANO FELIPE BEDIN
CONTRATADA**

**IVAIR LOPES RODRIGUES
MUNICÍPIO DE CAPINZAL
Secretário de Administração e Finanças
CONTRATANTE**

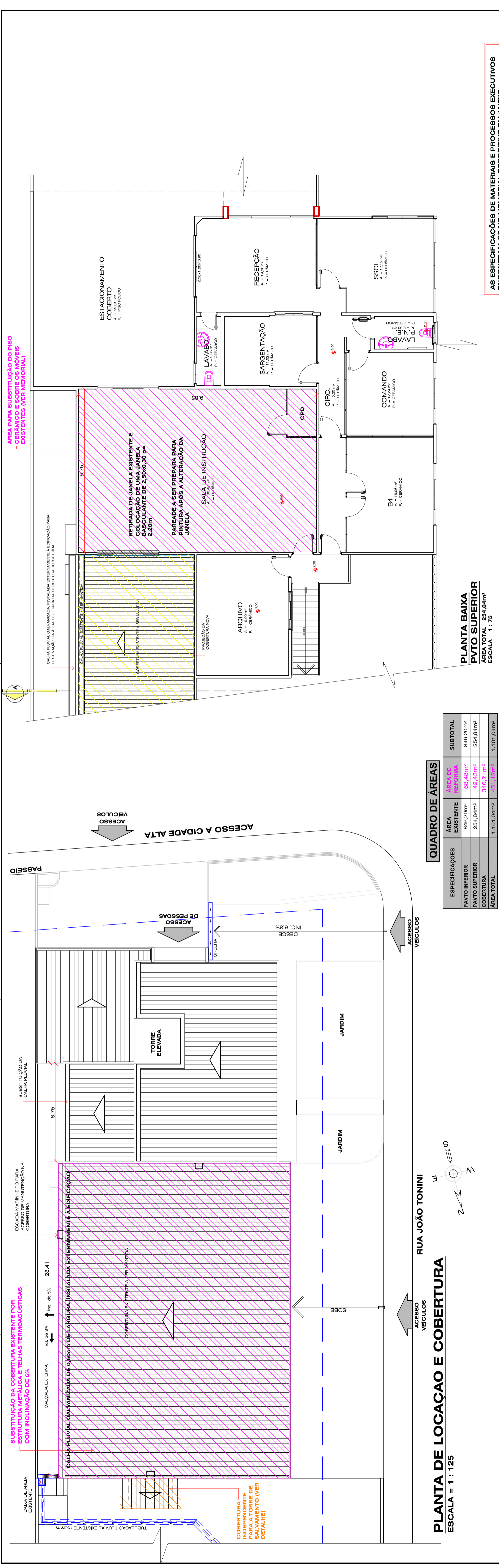

PLANTA DE LOCAÇÃO E COBERTURA
ESCALA = 1 : 125

QUADRO DE ÁREAS

ESPECIFICAÇÕES	ÁREA EXISTENTE	ÁREA DE REFORMA	SUBTOTAL
PAVTO INFERIOR	846,20m ²	66,48m ²	846,20m ²
PAVTO SUPERIOR	254,84m ²	42,43m ²	254,84m ²
COBERTURA	340,21m ²	451,12m ²	1.101,04m ²
ÁREA TOTAL	1.101,04m²	451,12m²	1.101,04m²

PLANTA BAIXA PAVTO SUPERIOR
ÁREA TOTAL = 254,84m²
ESCALA = 1 : 75

AS ESPECIFICAÇÕES DE MATERIAIS E PROCESSOS EXECUTIVOS ENCONTRAM-SE NO MEMORIAL DESCRITIVO EM ANEXO.

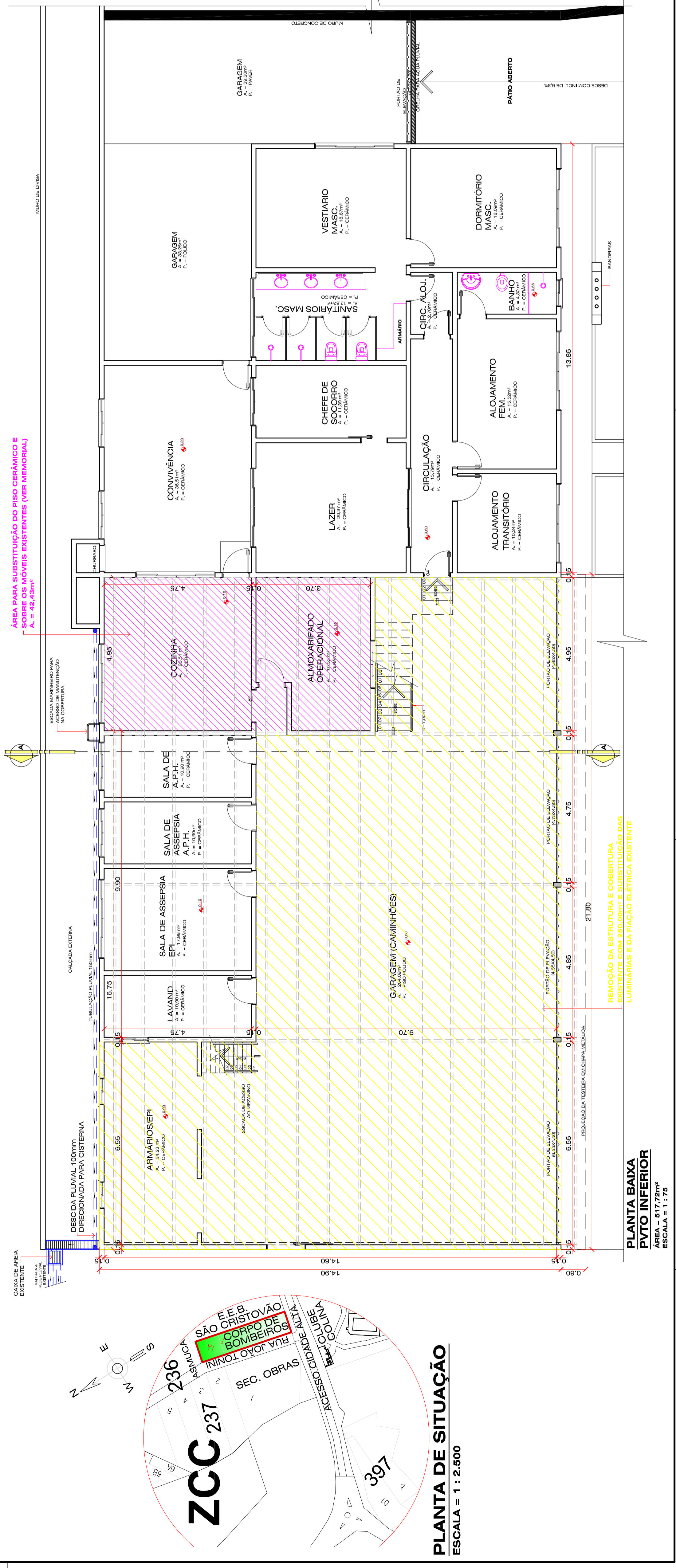

PLANTA BAIXA PAVTO INFERIOR
ÁREA = 250,00m²
ESCALA = 1 : 75

RENOVAÇÃO DA ESTRUTURA E COBERTURA EXISTENTE COM 250,00m² E SUBSTITUIÇÃO DAS LUMINARIAS E DA FAIXA ELÉTRICA EXISTENTE

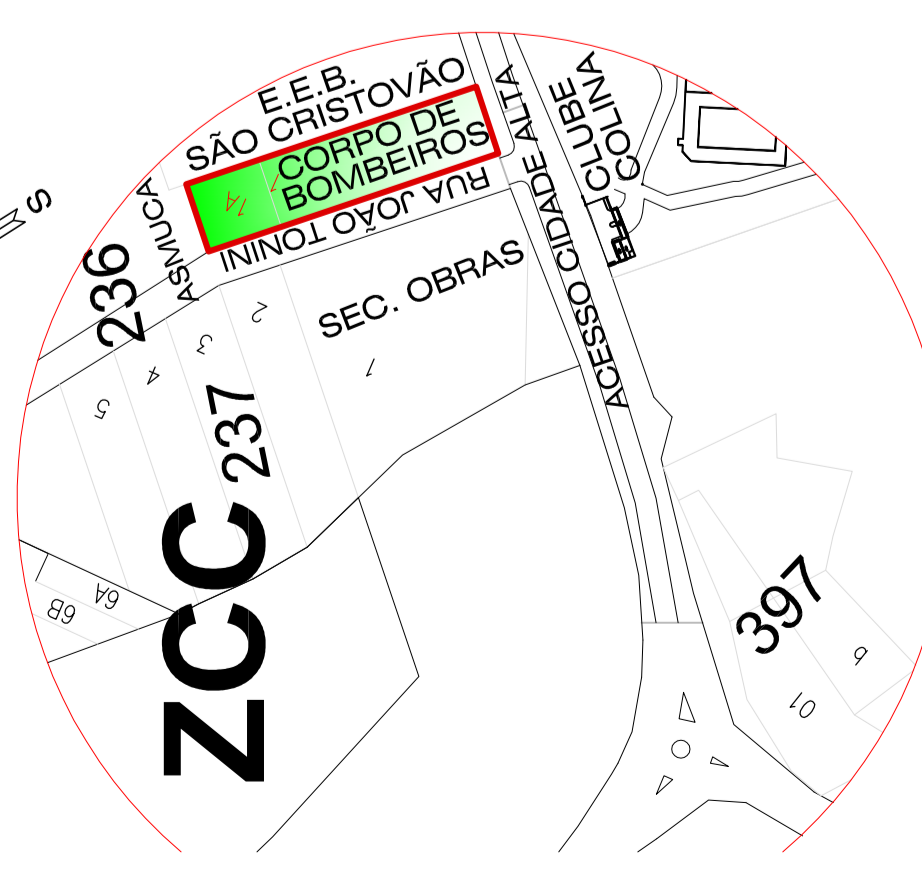

PLANTA DE SITUAÇÃO
ESCALA = 1 : 2.500

ZONA: URBANA
ÁREA DO TERRENO (m²): 1.101,04
T. O. (TAXA DE OCUPAÇÃO): 0,25
T. A. (ÍNDICE DE APROVEITAMENTO): 0,25
Nº DE PAVIMENTOS: 02
ÁREA DE PERMEABILIDADE: 1.101,04

RESUMO DAS ÁREAS:

MAICON GIAN SÓNEGO
Engenheiro Civil
CREA/SC 163268-4
(49) 3555-3558
Rua José Zonese, nº 40
Capinzal - SC

MS DESIGNER
Projeto e Execução
CREA/SC 168494-8
(49) 9 8507-4836
www.msdesigner.com.br
msdesigner@msdesigner.com.br

PROJETO DE UMA EDIFICAÇÃO PÚBLICA EM ALVENARIA (REFORMA)
LOCAL: RUA JOÃO TONINACCESSO A CIDADE ALTA, LOTES 01 E 01A, Q. 236, B. SÃO CRISTOVÃO, CAPINZAL - SC

ÁREA: 451,12m²
DATA: SET/2023
ESCALA: INDICADA

PROJETO ARQ./PLUMVIALETRICO:
PLANTA DE LOCAÇÃO E COBERTURA,
PLANTA DE SITUAÇÃO E PLANTAS BAIXAS PAVTO INFERIOR E SUPERIOR

REFORMA
01/02
COD. Nº:

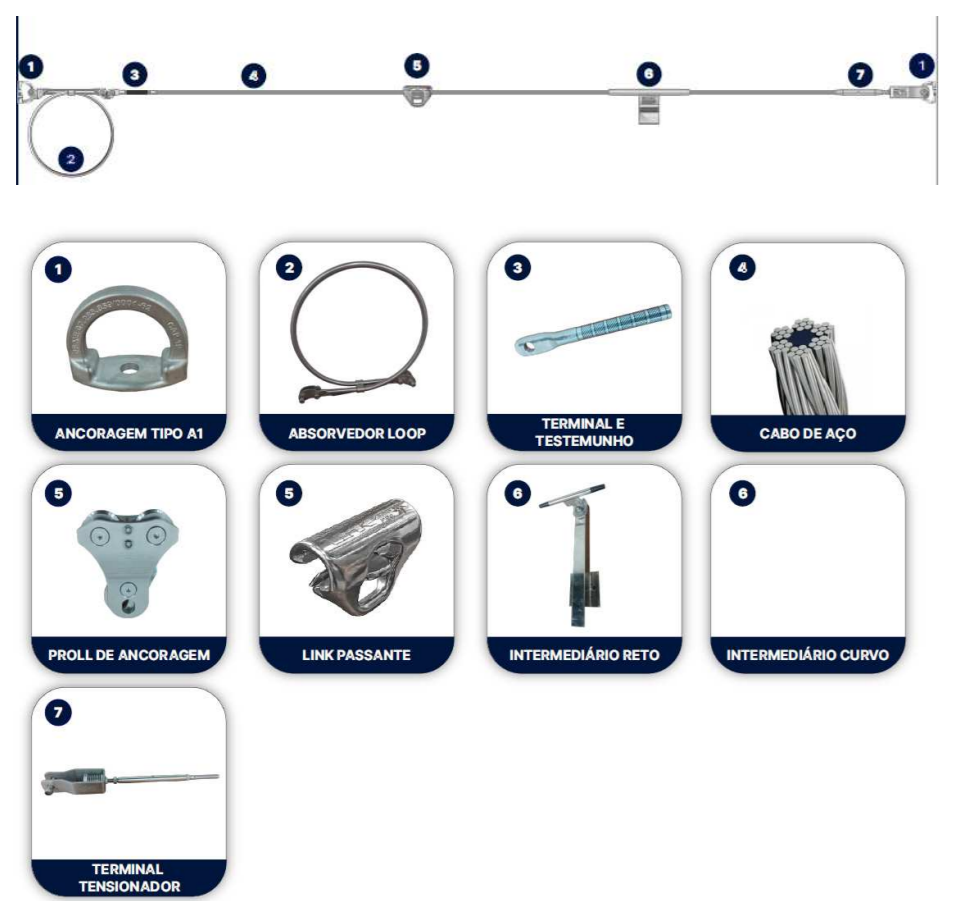

DETALHE DA PASSARELA

ESCALA = 1 : 25

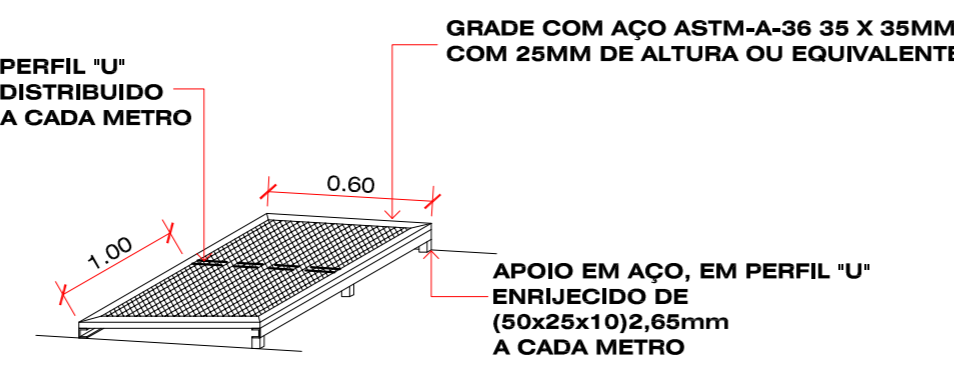

OBS: TODA A ESTRUTURA DEVE SER PINTURA 'ELETROSTÁTICA A PO'

DETALHE DE FIXAÇÃO DOS PAINÉIS SOLARES

ESCALA = 1 : 25

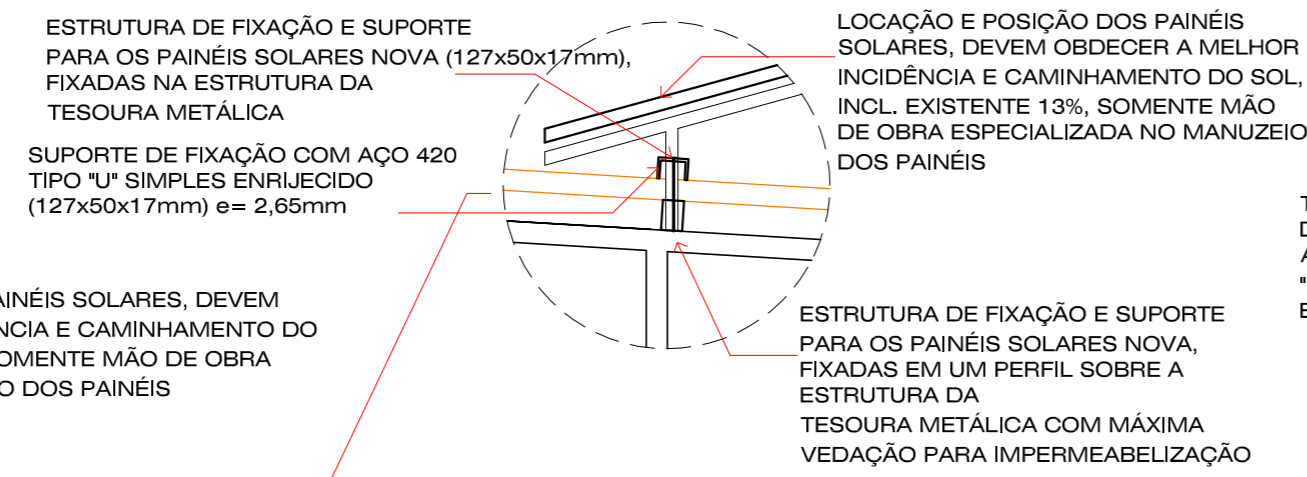

DETALHE DE PERFIL DA TRELIÇA METÁLICA

ESCALA = 1 : 50



DETALHE DA CALHA

ESCALA = 1 : 25

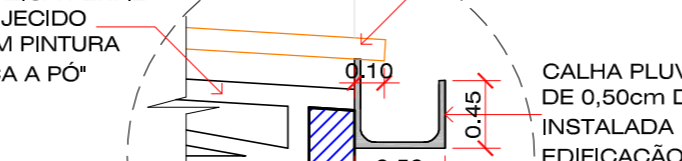

DETALHE LINHA DE VIDA SEM ESCALA

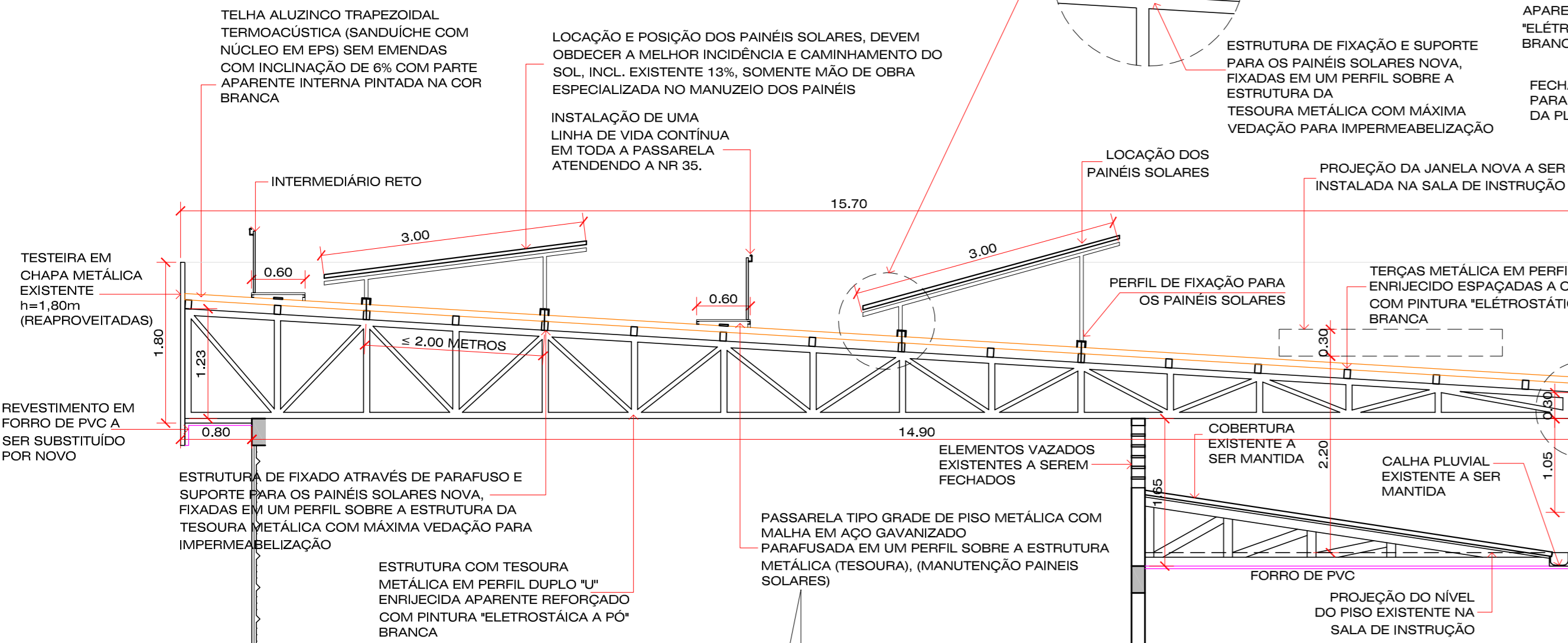

CORTE AA

ESCALA = 1 : 50

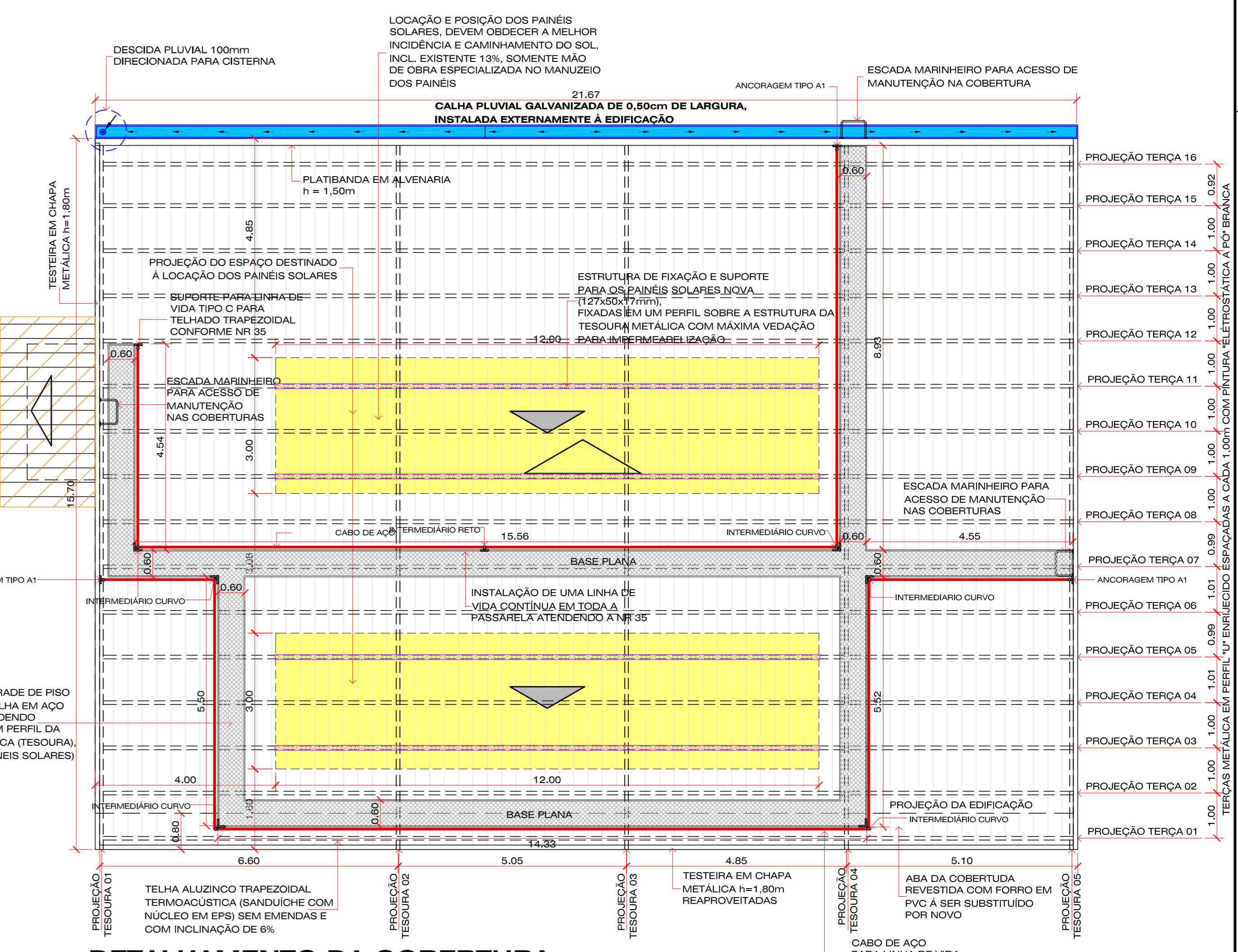

DETALHAMENTO DA COBERTURA

ÁREA = 340,21m²

ESCALA = 1 : 75

QUADRO DE CARGA									
Nº CIRCUITO	ILUMINAÇÃO	CARGA	BITOLA	PROTEÇÃO	FASE	R	S	T	CIRCUITOS ESPECÍFICOS
C1	27	1971	2,5	15	A				ILUMINAÇÃO GARAGEM



DIAGRAMA UNIFILAR SEM ESCALA



QUADRO DE ÁREAS

ESPECIFICAÇÕES	ÁREA EXISTENTE	ÁREA DE REFORMA	SUBTOTAL
PAVTO INFERIOR	846,20m²	68,49m²	846,20m²
PAVTO SUPERIOR	254,84m²	42,43m²	254,84m²
COBERTURA		340,21m²	340,21m²
ÁREA TOTAL	1.101,04m²	411,13m²	1.101,04m²

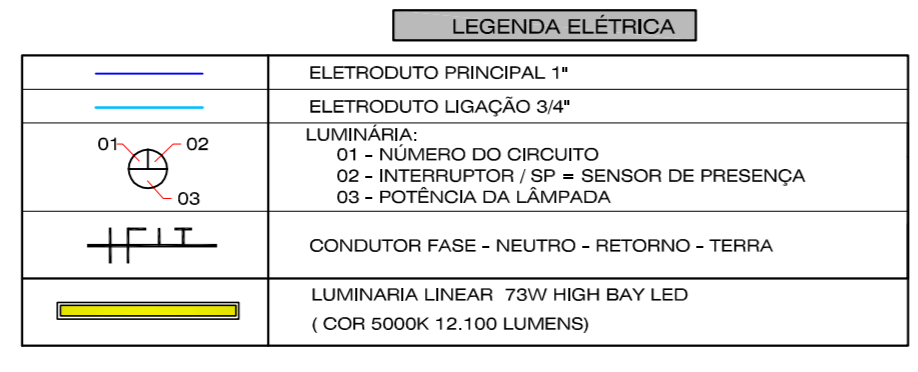
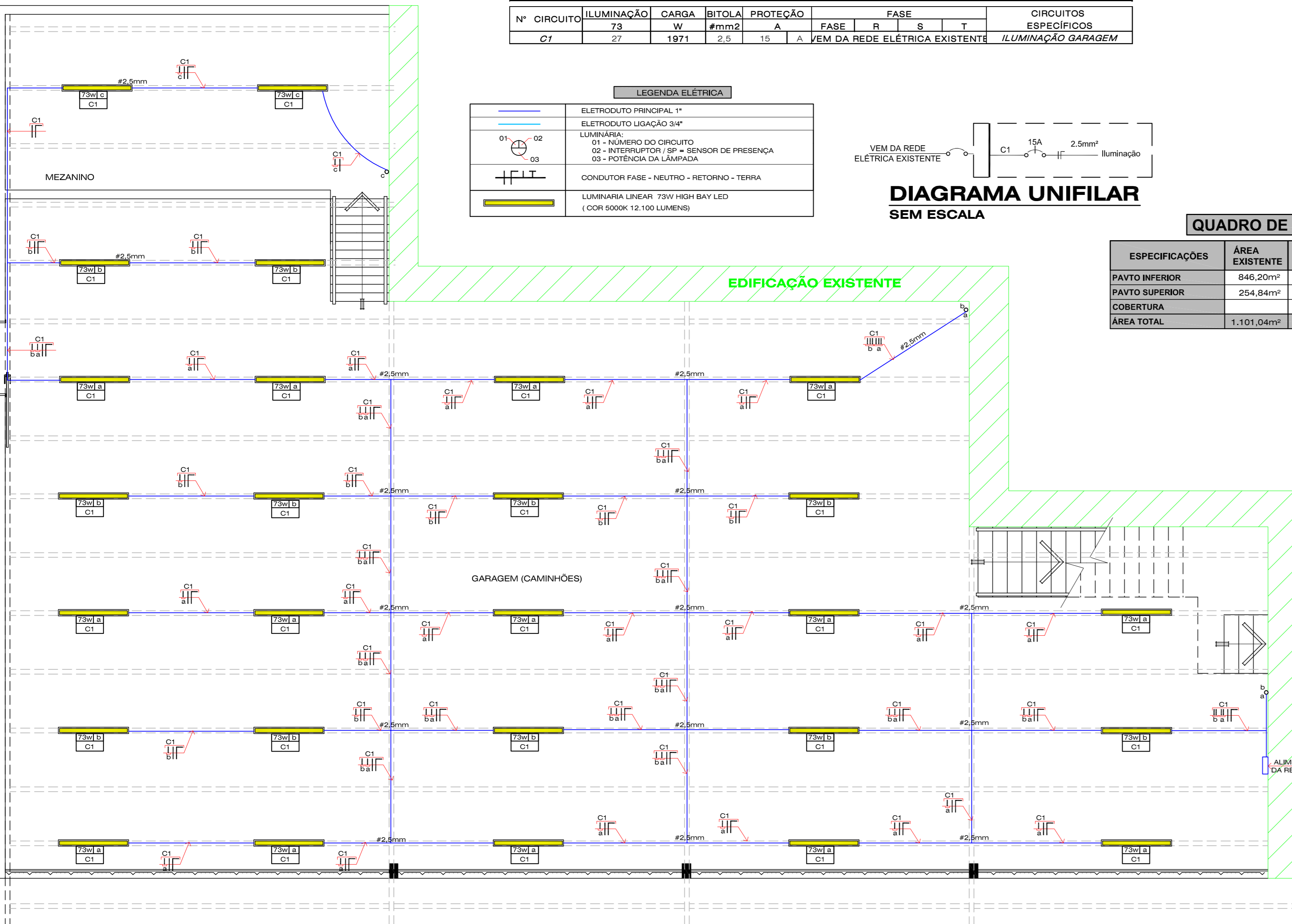
AS ESPECIFICAÇÕES DE MATERIAIS E PROCESSOS EXECUTIVOS ENCONTRAM-SE NO MEMORIAL DESCRITIVO EM ANEXO.

DETALHE COBERTURA INDEPENDENTE PARA A TORRE DE SALVAMENTO

ESCALA = 1 : 50

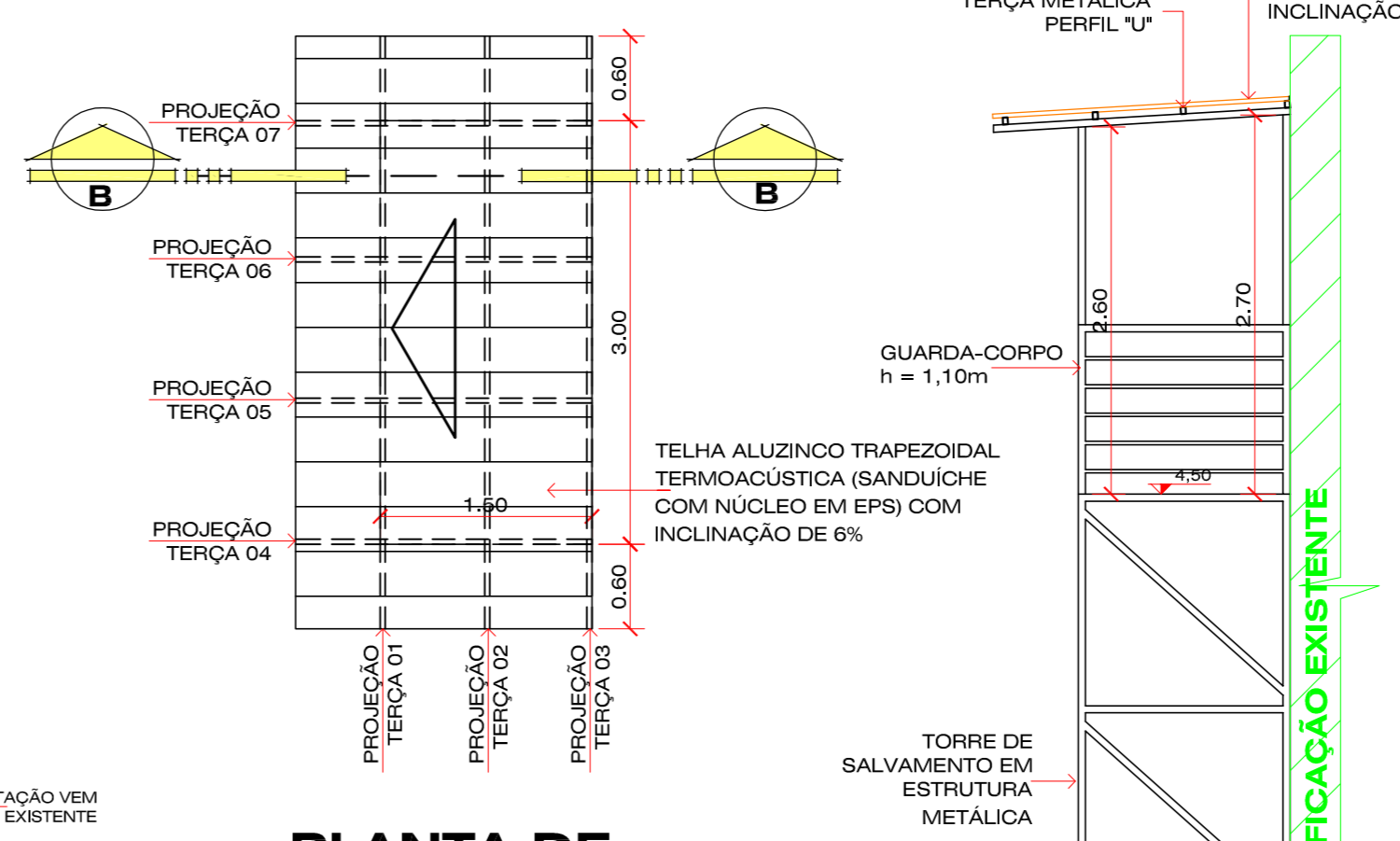

PLANTA DE COBERTURA TORRE DE SALVAMENTO

ESCALA = 1 : 50

CORTE BB

ESCALA = 1 : 50

PLANTA BAIXA

ELETRICO

ESCALA = 1 : 50

OBS: TODA TUBULAÇÃO, FIAÇÃO DE ENERGIA, TOMADAS, MOTORES, WIFI E DE CÂMERAS, SERÃO SUBSTITUÍDAS E RELOCADAS NA PARTE INTERIOR DA TERÇA METÁLICA E TUBULAÇÃO E FIAÇÕES DOS PAINÉIS FIXADOS NA PARTE SUPERIOR DA COBERTURA

TAXA DE OCUPAÇÃO DO SOLO	ZONA	RESUMO DAS ÁREAS:
	ÁREA DO TERRENO (min.) : "T. O." (TAXA DE OCUPAÇÃO) : "I. A." (ÍNDICE DE APROVEITAMENTO) : Nº DE PAVIMENTOS ÁREA DE PERMEABILIDADE	

Direitos autorais reservados - Lei 5988/73. Consultar projetos complementares. Verificar medidas na obra. Medidas em metros. Divergência entre cotas e escala, prevalece as cotas. Qualquer alteração deverá ser autorizada pelo responsável técnico. Declaro que a aprovação do projeto não implica no recolhimento de taxas, nem do direito de propriedade do terreno

MS DESIGNER
Projeto e Execução
CREA/SC 166494-B

(49) 9 8501-4636
www.mdesigner.com.br
msdesigner@msdesigner.com.br

MAICON GIAN SONEGO
Engenheiro Civil
CREA/SC 163268-4

(49) 3555-3558
Rua José Zorzea, nº 40
Capinzal - SC

PROJETO DE UMA EDIFICAÇÃO PÚBLICA EM ALVENARIA (REFORMA)

LOCAL: RUA JOÃO TONINIAÇO A CIDADE ALTA, LOTES 01 E 01A, Q. 236, B. SÃO CRISTÓVÃO, CAPINZAL - SC

ÁREA: 451,12m²

DATA: SET/2023

ESCALA: INDICADA

PROJETO: PLANTA BAIXA PAVTO ELÉTRICA, DETALHAMENTO COBERTURA PARA A TORRE DE SALVAMENTO, CORTE, LEGENDA, DIAGRAMA UNIFILAR E QUADRO DE CARGA

PROPRIETÁRIO: CORPO DE BOMBEIROS DE CAPINZAL

Execução: MAICON GIAN SONEGO - CREA/SC 163268-4

Proprietário: MAICON GIAN SONEGO - CREA/SC 163268-4

REFORMA

02/02

COD. Nº: